

# Higrostat electrónico EFR 012



**Humedad relativa regulable o ajuste predeterminado a 65 %**

**Indicación óptica de funcionamiento (LED)**

**Alta capacidad de conmutación**

**Fijación por clip sobre carril DIN 35 mm**

**Compensado en temperatura**

El higrostat electrónico controla la humedad relativa en el interior de la envolvente, activando una resistencia según el ajuste efectuado, evitando la formación de condensación y la corrosión de los componentes. El LED integrado está encendido cuando la resistencia está en funcionamiento.



## Datos técnicos

<b>Histéresis</b>	5 % RH ( $\pm 3$ % RH tolerancia) a 25 °C/77 °F (50 % RH)
<b>Tiempo de reacción</b>	5 seg
<b>Clase de contacto</b>	contacto inversor
<b>Duración de vida</b>	> 50.000 ciclos
<b>Máx. Potencia de conexión (salida relé)</b>	AC 240 V, 8 (1,6) A AC 120 V, 8 (1,6) A DC 100 W (a DC 24 V)
<b>Indicador óptico</b>	LED
<b>Corriente de conexión máx.</b>	AC 16 A - 10 segundos
<b>Conexión</b>	borne de 5-polos, par de apriete 0,5 Nm máx.: hilos rígidos 2,5 mm <sup>2</sup> hilos flexibles 1,5 mm <sup>2</sup>
<b>Fijación</b>	clip para carril de 35 mm DIN, EN 60715
<b>Carcasa</b>	plástico según UL94 V-0, gris claro
<b>Dimensiones</b>	64,5 x 42 x 38 mm
<b>Peso</b>	aprox. 70 g
<b>Posición de montaje</b>	vertical
<b>Humedad de servicio/almacenamiento</b>	máx. 90% RH (sin condensación)
<b>Temp. servicio / Almacenamiento</b>	0 a +60 °C (+32 a +140 °F) / -20 a +70 °C (-4 a +158 °F)
<b>Máx. humedad de almacenamiento</b>	90 % RH (sin condensación)
<b>Grado de protección</b>	IP20



Diagrama de conexión



Ejemplo de conexión

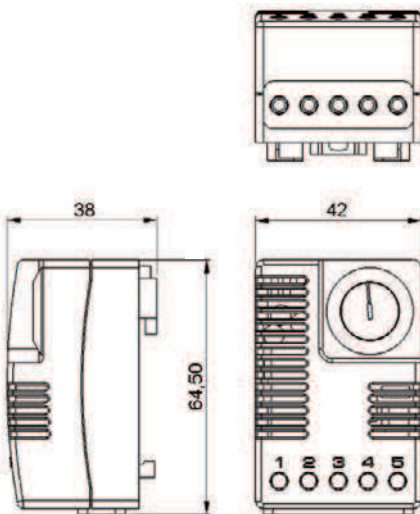
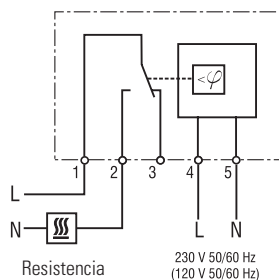
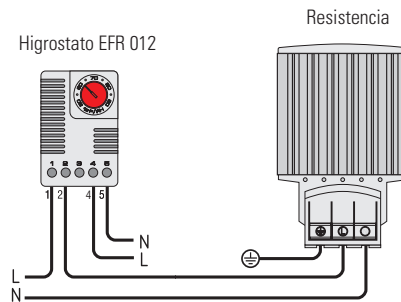

Art. No.	Tensión de alimentación	Rango de regulación humedad	Homologaciones
01245.0-00	AC 230 V, 50/60 Hz	40 a 90 % RH	VDE + CSA-US
01246.0-00	AC 230 V, 50/60 Hz	Ajuste predeterminado a 65% RH	VDE + CSA-US
01245.9-00	AC 120 V, 50/60 Hz	40 a 90 % RH	CSA-US
01246.9-00	AC 120 V, 50/60 Hz	Ajuste predeterminado a 65% RH	CSA-US